



PISCINA TUBULAR RECTANGULAR

PISCINA DESMONTABLE



MONTAJE EN
60min

Modelo de 4 x 2.13 x 1.22 m



ICnostruscigcinones s dd e seégcuurirditaéd

TABLA DE CONTENIDOS

Instrucciones de seguridad **2-3**

Lista de piezas **4**

instrucciones y puesta en marcha **5-9**

Vacíe y guarde su piscina **10**

Garantía **11**

CONSIGNAS DE SEGURIDAD

Antes de instalar y usar la piscina, lea atentamente, entienda y siga toda la información en este manual. Las advertencias, las instrucciones de seguridad son pautas que tratan ciertos riesgos relacionados con las actividades recreativas en el agua, pero no pueden cubrir todos los riesgos y peligros en todos los casos; siempre tenga prudencia, haga uso del sentido común.

A LEER ATENTAMENTE Y A CONSERVAR PARA CONSULTA POSTERIOR

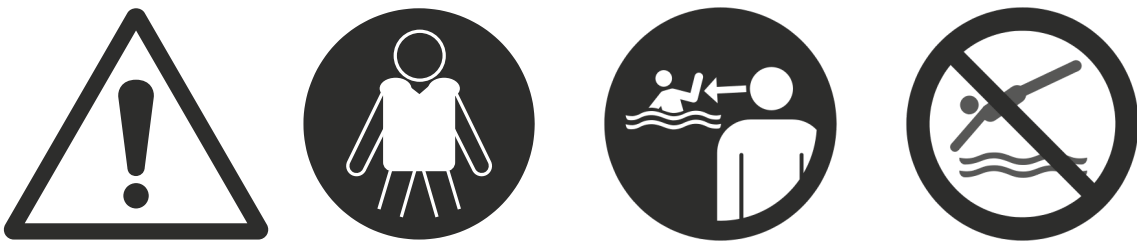

ADVERTENCIA - RIESGO DE AHOGAMIENTO

Para evitar cualquier ahogamiento de niños, se recomienda asegurar el acceso a la piscina mediante un dispositivo de protección.

- SEGURIDAD DE NO BAÑISTAS -

Una supervisión atenta, activa y continua por parte de un adulto competente de los niños que no saben nadar bien y de los no nadadores es requerida de forma permanente (teniendo en cuenta que el riesgo de ahogamiento es más alto para los niños de menos de cinco años).

Designe a un adulto competente para vigilar la piscina cada vez que se use.

Conviene que los niños que no saben nadar bien o los no nadadores utilicen equipos de protección individual cuando usen la piscina.

Cuando la piscina no esté en uso o esté sin vigilancia, retire todos los juguetes de la piscina y sus alrededores para no atraer a los niños hacia la piscina.

- DISPOSITIVOS DE SEGURIDAD -

Se recomienda instalar una barrera (y asegurar todas las puertas y ventanas, si procede) para impedir el acceso no autorizado a la piscina;

Las barreras, cubiertas, alarmas de piscinas o dispositivos de seguridad similares son ayudas útiles, pero no reemplazan la supervisión continua por parte de un adulto competente.

- EQUIPAMIENTO DE SEGURIDAD -

Se recomienda mantener material de salvamento (una boya, por ejemplo) cerca de la piscina.
Mantenga un teléfono en perfecto estado de funcionamiento y una lista de números de emergencia cerca de la piscina.

- SEGURIDAD DE USO DE LA PISCINA -

Anime a todos los usuarios, especialmente a los niños, a aprender a nadar.
Aprenda las maniobras que salvan vidas (reanimación cardiopulmonar) y actualice regularmente sus conocimientos.
Estas maniobras pueden salvar una vida en caso de emergencia.

Explique a los usuarios de la piscina, incluidos los niños, el procedimiento a seguir en caso de emergencia.

Nunca se lance al agua poco profundo, bajo pena de lesiones graves o mortales.







No use la piscina bajo la influencia de alcohol o medicamentos que puedan reducir su capacidad para usar la piscina de forma segura.

Si la piscina está cubierta, retírela completamente de la superficie del agua antes de entrar a la piscina.

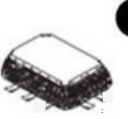
Tratamiento del agua de su piscina e implemente buenas prácticas de higiene para proteger a los usuarios de enfermedades relacionadas con el agua. Consulte las instrucciones de tratamiento del agua dadas en el manual de uso.
Guarde los productos químicos (productos de tratamiento del agua, limpieza o desinfección, por ejemplo) fuera del alcance de los niños.

Coloque las escaleras móviles sobre una superficie horizontal y consulte el manual de la escalera y las marcas presentes en ella para su uso.

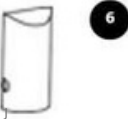
LISTA DE PIEZAS

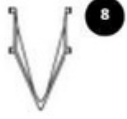
								
Piseta angular	Forro de piscina	Tubo en forma de u	pieza en ángulo	Tubo corto	Tubo largo	Tapón de tubería en forma de U	Pasador de resorte en forma de O	Resorte en forma de V preinstalado
Dimensiones	Qté	Qté	Qté	Qté	Qté	Qté	Qté	Qté
13'x07'x48" (400x200x122)cm	1	10	4	4	6	20	14	20

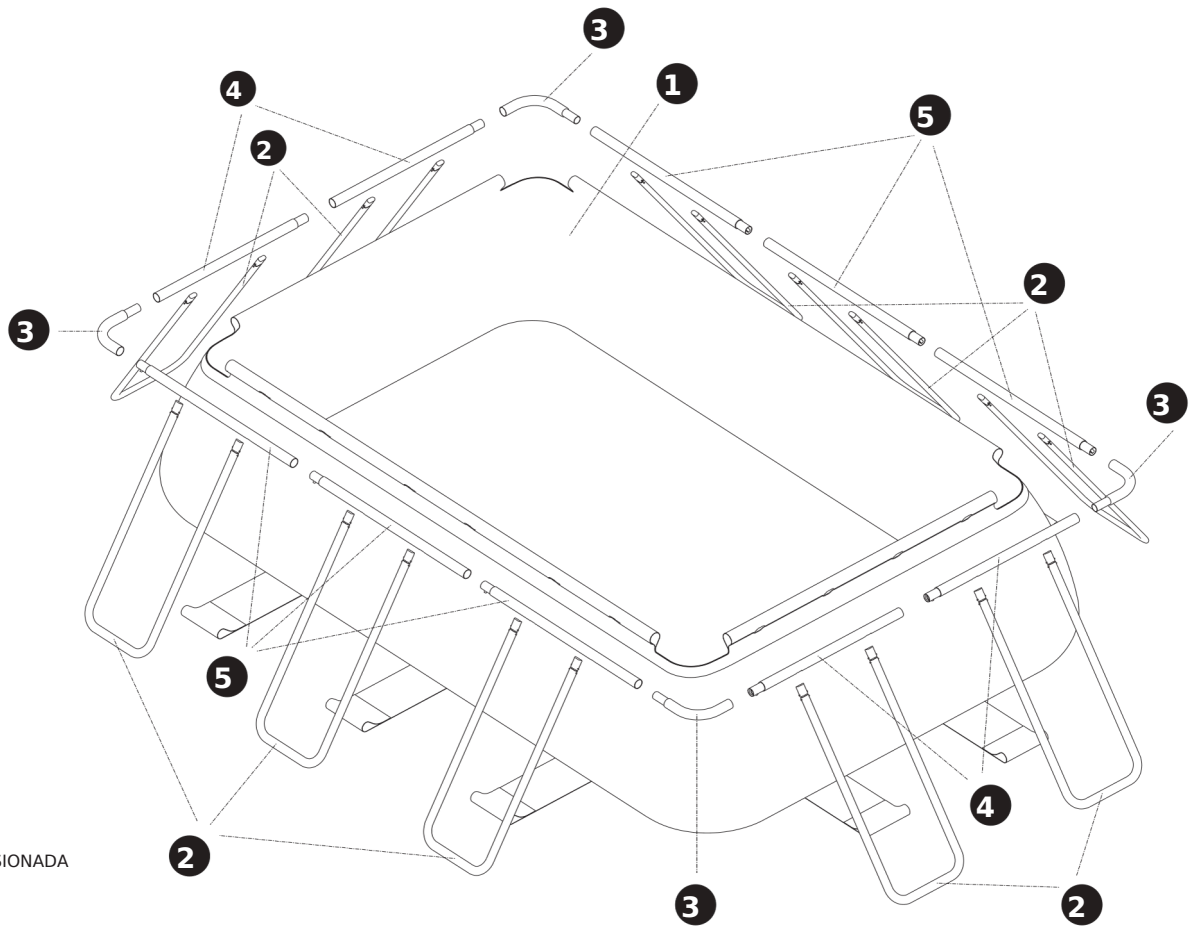

VISTA EXPLOSIONADA

INSTRUCCIONES Y PUESTA EN SERVICIO

1 o 2 personas son suficientes para el montaje de la piscina.
Calcule 60 minutos, excluyendo trabajos de terraplenado y dellenado.

- CONSEJO -

Será mucho más fácil montar su piscina si la despliega y la expone a la luz directa del sol 2 horas antes. El material será más flexible y podrá tomar forma durante el montaje mientras se evita la formación de dobleces.

- Instale la piscina únicamente sobre un suelo NIVELADO, ESTABLE y FIRME.
- La piscina debe montarse sobre un suelo liso libre de piedras, grava, ramitas, piedras o cualquier otro escombros.
- No instale la piscina sobre una plataforma de madera ni en cualquier otro tipo de superficie de madera.
- No instale la piscina sobre el hormigón, asfalto o cualquier otra superficie dura o cualquier superficie con un revestimiento negro o algún compuesto a base de petróleo.
- **No instale la piscina sobre una superficie de arena y/o tierra no apisonada y no utilice arena para nivelar el suelo.**
- La arena o la tierra no apisonada pueden ser llevadas por el agua de escorrentía y hacer que la piscina se deforme.
 - NE PAS sélectionner une zone sous des lignes électriques aériennes, des arbres, ou à moins de cinq metros de una casa, de un edificio, etc.
- La piscina debe situarse a una distancia mínima de 2 metros de cualquier toma eléctrica.
- Las tomas eléctricas de 220-240V y 15/20 amperios situadas a menos de 6 m de la piscina deben estar protegidas por un interruptor diferencial de fuga a la tierra (RCD). Estas distancias se establecen midiendo la ruta más corta que seguiría un cable de alimentación desde un dispositivo conectado hasta la toma,
 - sans percer un plancher, un mur, un plafond, une porte, une fenêtre, ou une autre barrière efficace et permanente.
- No intente montar esta piscina en condiciones meteorológicas desfavorables, con viento o cuando la temperatura sea inferior a 16°C.

EL INCUMPLIMIENTO DE LAS INSTRUCCIONES ARRIBA PUEDE OCASIONAR EL COLAPSO DE LA PISCINA Y CAUSAR LESIONES CORPORALES Y ANULARÁ LA GARANTÍA

- INSTRUCCIONES DE MONTAJE -

1. Elija un suelo plano y nivelado para instalar la piscina. Asegúrese de que el suelo esté libre de objetos cortantes, ya que podrían perforar la piscina.
2. LEVANTE la lona de la piscina y colóquela sobre el suelo. NO la deslice de un lugar a otro.
3. Coloque los orificios de conexión de entrada/salida de la pared de la piscina en el lado donde va a colocar la bomba (al menos a 6 m de la toma eléctrica).

4. Ensamble los tubos **5** . (Fig. 1)

5. Inserte cuidadosamente los tubos ensamblados en las fundas de los lados largos de la piscina.

NOTA: Consulte la lista de piezas en la página 4 para conocer el número exacto de tubos **5** .

Ensamble la mitad de los tubos para formar las vigas horizontales de los lados largos de la piscina. (Fig. 2)

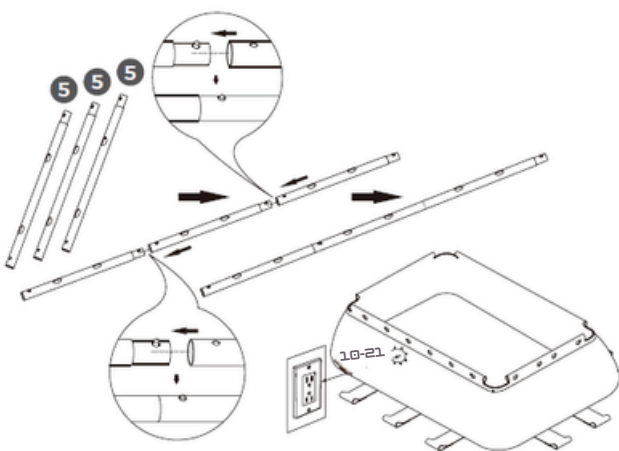

- 1 -

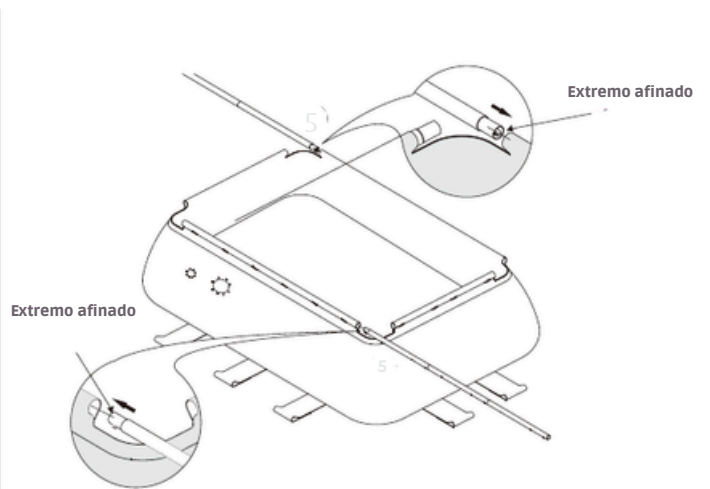

- 2 -

6. Ensamble los tubos **4** . (Fig. 3).

7. Inserte cuidadosamente los tubos cortos ensamblados en las fundas de los lados cortos de la piscina.

NOTA: Consulte la lista de piezas en la página 4 para conocer el número exacto de tubos **4** .

Ensamble la mitad de los tubos para formar las vigas horizontales de los lados cortos de la piscina. (Fig. 4).

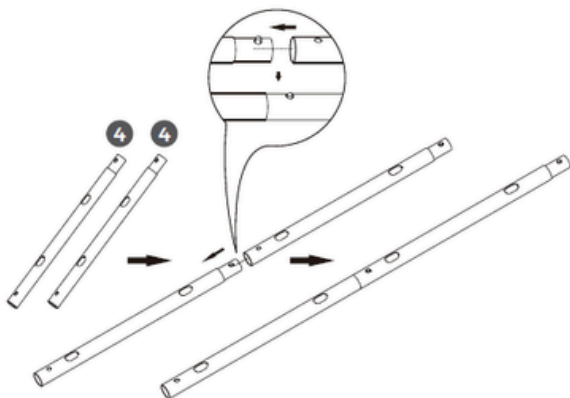

- 3 -

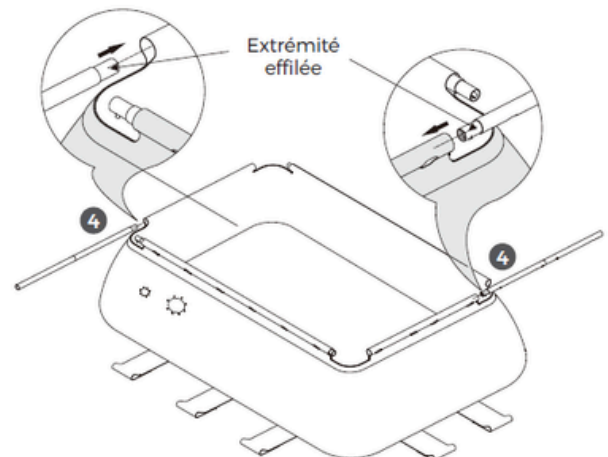

- 4 -

8. Gire los tubos para alinear sus agujeros con las aberturas de las mangas. (Fig. 5).

9. Ensamble los tubos de ángulos 3 a 4 bordos. El marco superior de la piscina forma ahora un rectángulo cerrado.

NOTA: los tubos de ángulo 3 NO TIENEN orificio para botón de resorte. ES NORMAL.

Sólo los tubos 4 y 5 tienen orificios para botón de resorte. (Fig. 6).

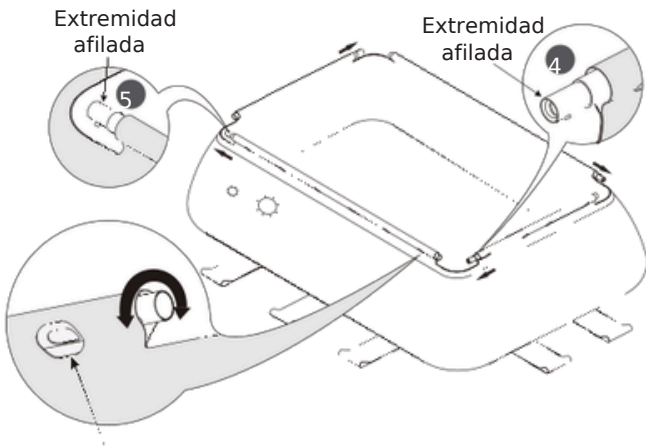

Alinee los agujeros de los tubos 4 y 5 con las aberturas de las mangas.

Verifique que todas las extremidades afiladas de los tubos 4 y 5 estén orientadas en sentido horario.

- 5 -

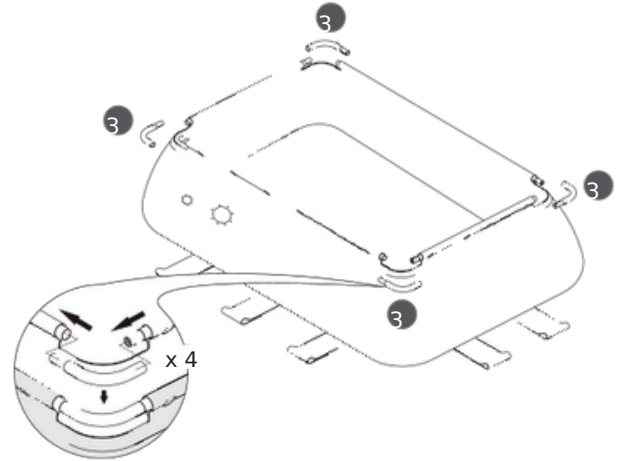

- 6 -

10. Inserte los tubos en U en una de las correas inferiores de la piscina. (Fig. 7).

11. Inserte todos los demás tubos en U 2, (Fig. 8).

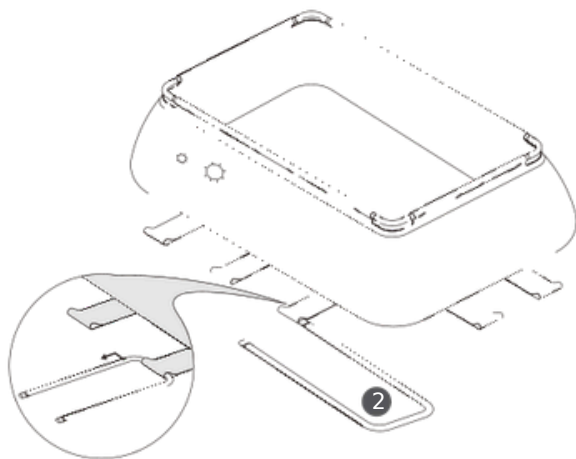

- 7 -

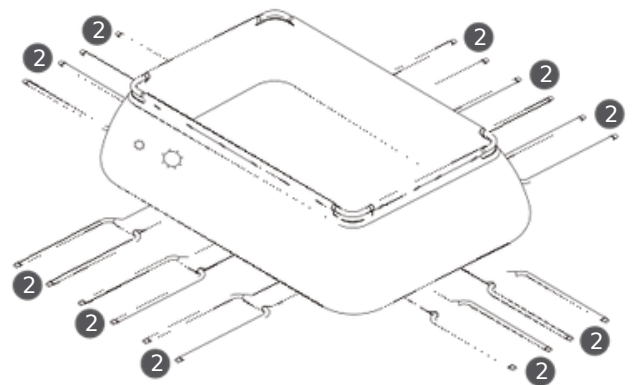

- 8 -

12. Inserte las puntas de los tubos en U en el marco superior. (Fig. 9)

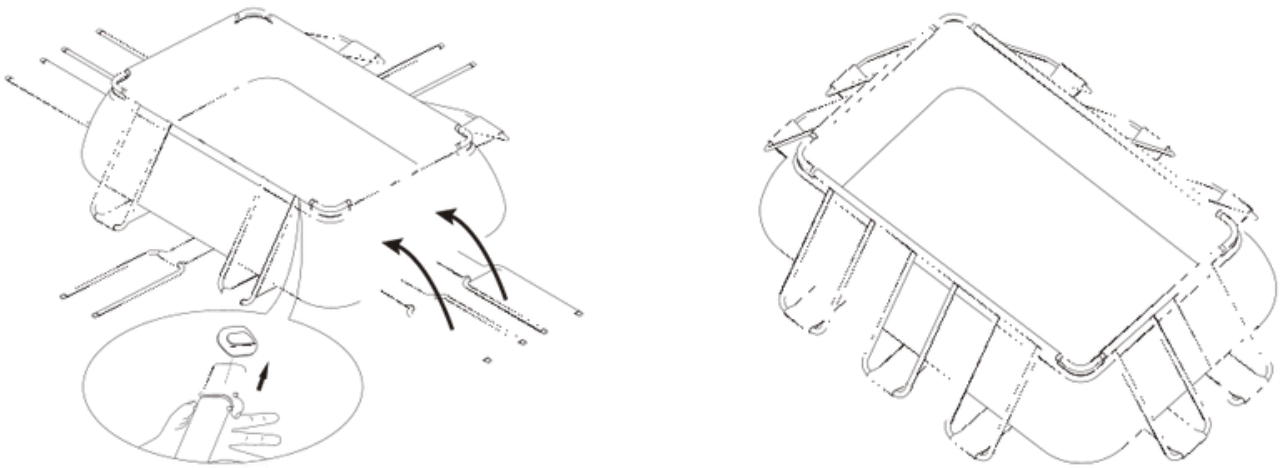

- 9 -

13. Verifique que la conexión de drenaje esté bien ensamblada y que el tapón esté en su lugar.

14. Comience a rellenar la piscina con agua hasta una profundidad de 3 cm, luego deje de llenarla y alise las arrugas del fondo de la piscina. Empuje el interior de la piscina hacia el exterior para eliminar todas las arrugas de modo que la piscina se pueda llenar de manera uniforme y plana.

15. Instale la bomba de filtración siguiendo las instrucciones del manual del sistema de filtración de la piscina. Una vez instalada la bomba de filtración, continúe llenando la piscina con agua.

16. Cuando la piscina está a mitad de llenado, su marco superior tiende a curvarse hacia abajo en su centro. ES TOTALMENTE NORMAL. Siga llenando la piscina hasta un nivel óptimo; el marco recupera su forma normal (la presión del agua empuja las paredes de la piscina hacia el exterior).

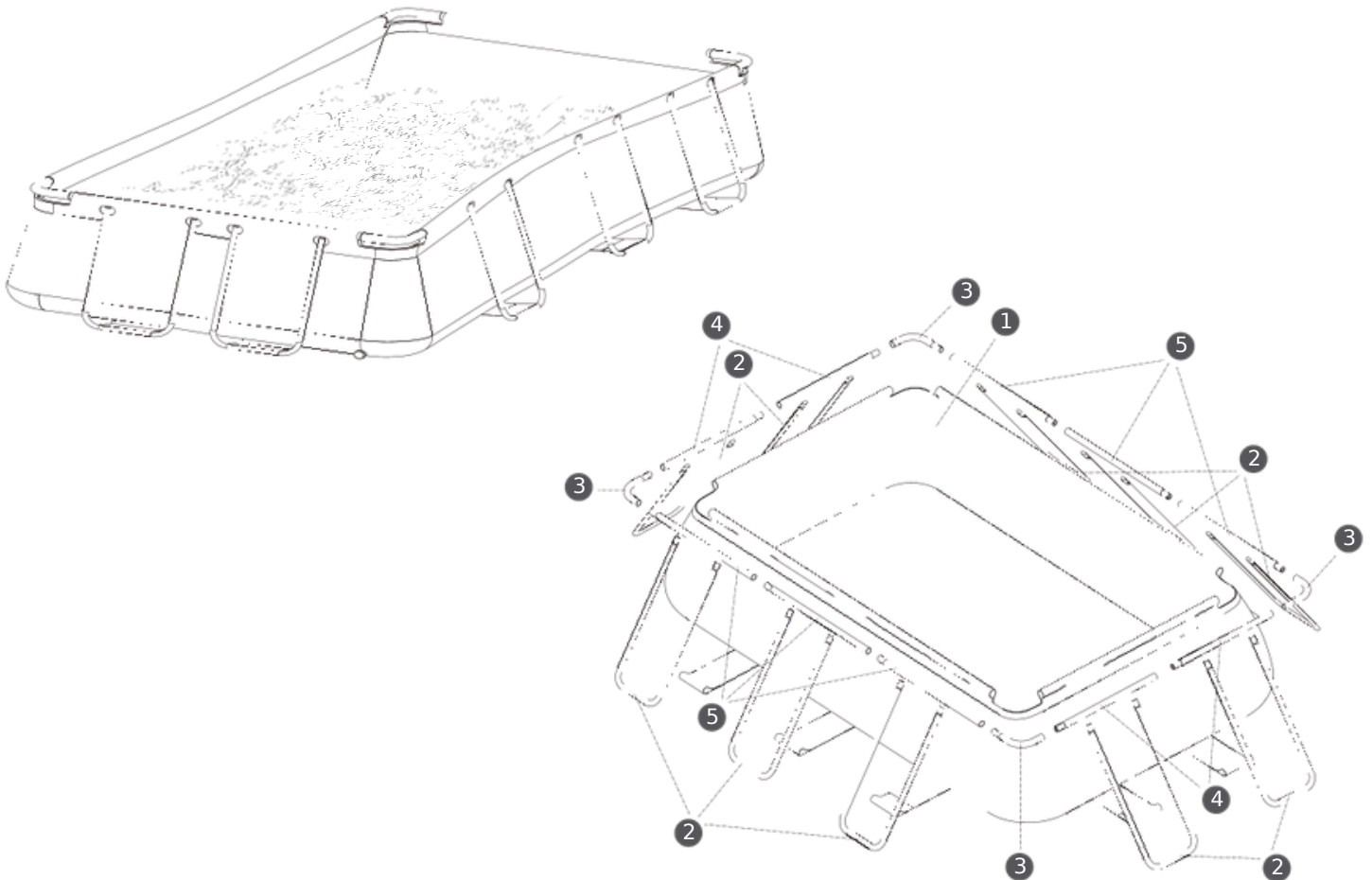

VISTA DESGARRADA

-- 8 - 8 --

- NOTA -

SI ALREDEDOR DE 5 CM DE AGUA SE REÚNE EN UN LADO DE LA PISCINA ANTES DE SU CENTRO, ES QUE LA PISCINA NO ESTÁ NIVELADA. VACÍELA ENTONCES Y PONGA EL TERRENO A NIVEL.

EL PESO DEL AGUA IMPEDIRÍA CUALQUIER MODIFICACIÓN DESDE ESTE PASO.

- LLENADO -

El nivel máximo de agua se sitúa ligeramente por debajo de la costura de la funda; Está marcado por una marca impresa en la cara interior de la piscina.

Una vez hecho, consulte el manual del « sistema de filtración de la piscina ».

NODEBESUPERARELNIVELMÁXIMO.

VACIAR EN CASO DE SOBRELLENADO AL LLENADO O DESPUÉS DE LA LLUVIA

ES IMPORTANTE VERIFICAR REGULARMENTE EL ESTADO DE LA SUPERFICIE DE LOS MATERIALES DE LA PISCINA PARA ASEGURAR QUE NO PRESENTEN RIESGO DE LESIONES

Si su piscina está equipada con un sistema de filtración,

asegúrese de que su bomba esté conectada a las paredes del liner antes de llenar por completo, refiérase al manual de montaje proporcionado con la bomba. De hecho, el agua desciende por gravedad hacia la bomba, por lo que es imperativo que las conexiones se hagan antes de llenarla, a menos que la piscina cuente con tapas de cierre que permitan conectar la bomba a la pared del liner ex post facto"

¡ATENCIÓN: SIEMPRE SIGA LAS INSTRUCCIONES DEL FABRICANTE DE PRODUCTOS QUÍMICOS, ASÍ COMO LAS ADVERTENCIAS RELACIONADAS CON LA SALUD Y LOS PELIGROS.

No agregue productos químicos cuando la piscina esté ocupada. Esto puede causar irritación en la piel o en los ojos. Las soluciones de cloro concentrado pueden dañar el revestimiento de la piscina. En ningún caso, Polygroup®, nuestros compradores/distribuidores o cualquier otra parte es responsable de los costos relacionados con la pérdida de agua de la piscina, productos químicos o daños por agua. Mantenga a mano cartuchos filtrantes de repuesto. Reemplace los cartuchos cada dos semanas. Recomendamos usar la bomba filtrante Polygroup® para todas nuestras piscinas desmontables. Para comprar una bomba filtrante Polygroup® u otros accesorios, visite nuestro sitio web en support.polygroupstore.com o llame al servicio al cliente de Polygroup®.

L LUVIAS EXCESIVAS: Para evitar dañar la piscina y llenarla en exceso, debe vaciarse de inmediato el agua de lluvia que eleva el nivel del agua por encima de la LINEA DE LLENADO.

Cómo vaciar su piscina y almacenarla a largo plazo

1. Consulte las regulaciones locales para obtener instrucciones específicas sobre la eliminación del agua de la piscina.
2. Retire el anillo de espuma protectora de la tapa de drenaje.
3. Siga los pasos previstos para el vaciado:

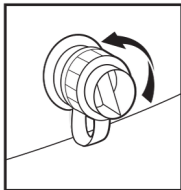

a) Gire la tapa de drenaje en sentido antihorario

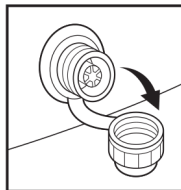

b) Retire la tapa de drenaje de la válvula

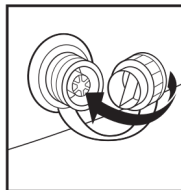

c) Devuelva la tapa de drenaje e insértela de nuevo en la válvula de drenaje

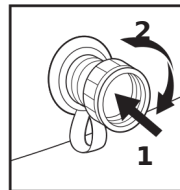

d) Empuje la tapa de drenaje y gírala en sentido horario aproximadamente un cuarto de vuelta (90°) para desbloquearla

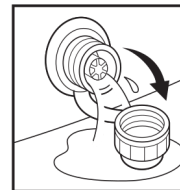

e) La válvula de drenaje está ahora abierta, el agua empieza a fluir.

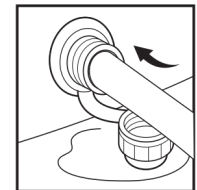

f) Conecte una manguera de jardín de 5/8 de pulgada (1,5 cm) a la válvula de drenaje

4. Coloque la otra extremidad de la manguera en un lugar donde el agua pueda descargarse de forma segura, lejos de la casa y de otras estructuras cercanas.
5. Cuando el agua deje de fluir, comience a elevar la piscina desde el lado opuesto a la válvula de drenaje para evacuar el agua restante y vaciar completamente la piscina.
6. Después del vaciado:

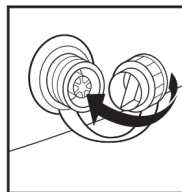

a) Devuelva la tapa de drenaje e insértela nuevamente en la válvula de drenaje

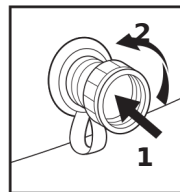

b) Empuje la tapa de drenaje y gírala en sentido antihorario aproximadamente un cuarto de vuelta (90°) para bloquearla

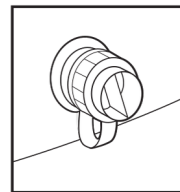

c) Cierre la tapa de drenaje

NOTA: NUNCA camine sobre la válvula de drenaje

7. Desinfele completamente el anillo superior y retire todas las piezas de enlace (si las hay).
8. Asegúrese de que la piscina y todas sus partes estén completamente secas antes de guardarlas. Séche completamente al aire libre el liner al sol antes de doblarlo (ver dibujo 1). Espolvoree un poco de talco para evitar que el vinilo se pegue y para absorber la humedad residual.
9. Crear una forma cuadrada. Comenzando por un lado, doble una sexta parte del forro sobre sí mismo dos veces. Haga lo mismo en el lado opuesto (ver dibujos 2 y 3).
10. Una vez que haya creado dos lados doblados opuestos, basta con doblar uno sobre el otro como para cerrar un libro (ver dibujo 4 y 5).
11. Doble los dos extremos largos hacia el centro (ver dibujo 6).
12. Dóblelos uno sobre el otro como para cerrar un libro, y finalmente compacte el liner (ver dibujo 7).
13. Almacene el revestimiento y los accesorios en un lugar de almacenamiento seco y con temperatura controlada por encima de 0 °C (32 °F) y por debajo de 40 °C (104 °F).
14. El embalaje original puede usarse para el almacenamiento.

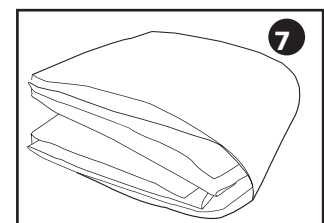
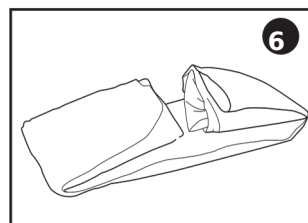
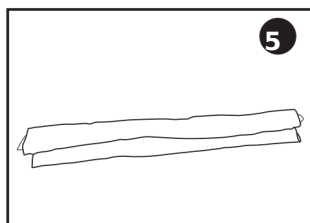
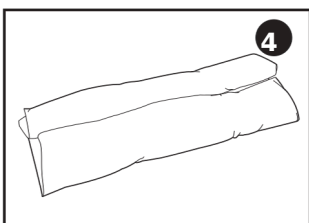
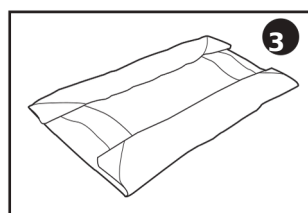
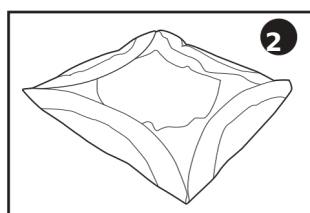
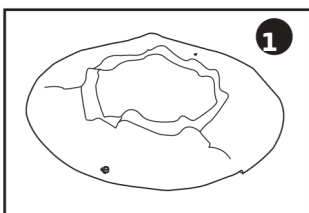

GARANTÍA LIMITADA

Para cualquier problema técnico y para obtener repuestos, contacte al Servicio Postventa en las siguientes coordenadas:

Unidades de Servicio Postventa:

• **FRANCIA**

Email: aide@polypool.fr

• **ESPAÑA**

Email: apoyo@polypool.es

Para una solicitud más rápida, le recomendamos presentar su reclamación directamente en nuestro sitio dedicado al SAV: www.polypool-sav.com

Nuestro agente del servicio postventa le ayudará a resolver el problema. Es posible que se solicite devolver todo o parte del producto para inspección y/o reparación. No devuelva ningún producto sin número de autorización de devolución.

Antes de cualquier solicitud de repuestos, utilice este manual para indicar el número de la pieza correspondiente (ver tabla p.4).

ATENCIÓN: No modificar el producto. Cualquier modificación del producto anula la garantía.

La garantía no cubre:

- Los casos de incumplimiento de las condiciones de uso, mantenimiento y almacenamiento descritas en este manual de instrucciones,
 - Un uso anormal del producto,
 - Daños causados por impactos recibidos por el producto,
 - Desgaste normal de las piezas de repuesto,
 - El uso de repuestos no suministrados por el servicio postventa
 - Un mal funcionamiento debido a una modificación del producto.

- PREPARE -

- Ticket de caja y fecha de compra
- La tienda o sitio web donde se realizó la compra
- Tipo o referencia de la piscina (por ejemplo, autoportante, marco metálico),
- Dimensiones de la piscina
- Tipo de bomba (si corresponde)
- Su número de teléfono y dirección de correo electrónico